

Cuestionario para el control de la unidad 5

1. Calcular el valor de las resistencias indicadas a continuación.

Código de colores				1ª banda	2ª banda	3ª banda	4ª banda	Valor de resistencia
Marrón	0	0	$\times 10^0$	Marrón	Naranja	Marrón	Oro	
Negro	1	1	$\times 10^1$					
Rojo	2	2	$\times 10^2$	Azul	Verde	Rojo	Oro	
Naranja	3	3	$\times 10^3$					
Amarillo	4	4	$\times 10^4$	Amarillo	Rojo	Rojo	Oro	
Verde	5	5	$\times 10^5$					
Azul	6	6	$\times 10^6$	Rojo	Amarillo	Amarillo	Plata	
Violeta	7	7	$\times 10^7$					
Gris	8	8	$\times 10^8$	Gris	Violeta	Azul	Plata	
Blanco	9	9	$\times 10^9$					
Plata			5%	Marrón	Marrón	Marrón	Oro	
Oro			10%					
				Naranja	Naranja	Naranja	Plata	
				Violeta	Amarillo	Rojo	Oro	
				Verde	Verde	Rojo	Plata	
				Azul	Blanco	Amarillo	Oro	

- ¿Por qué lo más correcto es escribir la ley de Ohm como  $I = \frac{V}{R}$  y no de otra manera?
- ¿Qué podemos hacer para variar la resistencia en un circuito?
- ¿Qué podemos hacer para variar la tensión en un circuito?
- ¿Qué podemos hacer para variar la intensidad en un circuito?
- ¿Qué significa que intensidad y tensión son directamente proporcionales?
- ¿Qué significa que intensidad y resistencia son inversamente proporcionales?
- ¿Qué relación real (no matemática) hay entre la tensión y la resistencia?
- Dibuja un relé e indica cada una de sus partes y cuáles son sus terminales de contacto.
- ¿Cuál es el símbolo del relé? Dibuja el esquema de un circuito y explica qué función tiene el relé en él.
- En el circuito de la figura dí qué significa NA y NC,; para qué sirve el pulsador NA; para qué sirve el pulsador NC; qué función tiene el contacto C1; qué función tiene el contacto C2; Explica el funcionamiento del circuito.

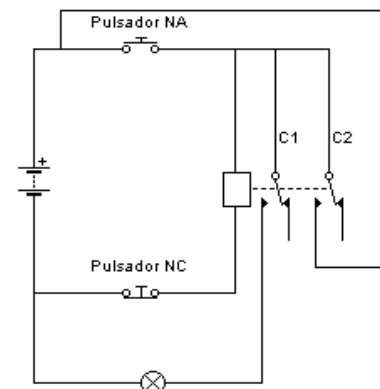

Repasar el listado de problemas que se dio